



Sonderfahrzeugsitze | Operator



Der Operator

Multifunktionaler Bedienerstz für Schienenfahrzeuge und Arbeitsmaschinen.

Der Aguti Operator wurde für den Einsatz in Schienenfahrzeugen und Arbeitsmaschinen entwickelt und setzt Maßstäbe in Flexibilität und Komfort. Rückenkontur und Seitenwangen stützen den Körper und lassen dabei genügend Bewegungsfreiraum. Mit einfachem Handgriff kann der Aguti Operator in Längsrichtung verschoben und in der Sitzhöhe stufenlos reguliert werden.

Durch die Kombination von Drehmechanismus, Längs- und Querverschiebung ist es dem Fahrer möglich, seinen Sitz auf verschiedene Arbeitsplätze und Raumsituationen einzustellen – und das selbst bei eingeschränkten Platzverhältnissen.



„Der gesamte Bedienerstz kann bei Nichtgebrauch auf ein Minimum zusammengeklappt werden.“

- **Einfache Bedienbarkeit**

durch selbsterklärende und logisch angeordnete Bedienelemente

- **Platzsparend**

Klappbare Rückenlehne und Gleitschiene, woran der Sitz unter der Arbeitsfläche verstaut werden kann

- **Vielfältige Einsatzgebiete**

in Schienenfahrzeugen, Bau- und Arbeitsmaschinen wie Bagger oder Krane individuell einsetzbar

Grundausrüstung

- 2 verstellbare Armlehnen
- Quer/Längsverschiebung
- Drehkonsole
- Höhen-Neigungsverstellung (stufenlos)
- Rückenlehne mit stufenloser Verstellung per Rastbeschlag
- Automatische Ent- und Verriegelung

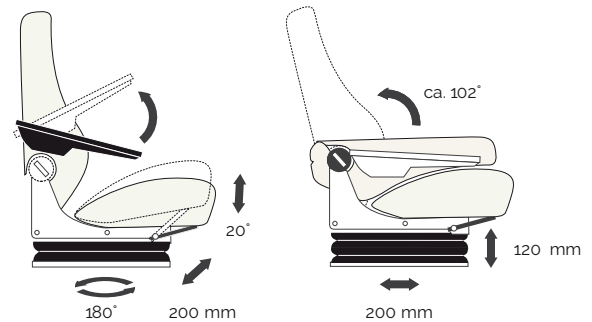

Technische Daten

Außenmaß in mm	B 950 x T 700 x H 460-1000
Gewicht	Gewicht: ca. 46 kg
Rückenverstellung	bis 102°
Höheneinstellung	120 mm
Quer/Längsverschiebung	200 mm
Sitzflächen-Neigung	bis 20°
Sitzdrehung	bis 180°
Brandschutznorm	DIN CEN/ TS 45545-2:2009 (D)
Bahnzertifiziert	geschweißt nach CL2

Operator unverbindlich anfragen unter: info@aguti.com
Weitere Informationen und Produkte auf www.aguti.com